

HÄFELE
AUF NEUEN WEGEN

oktashop®



Häfele bringt Ihnen mehr Profit.

Flexible Vielfalt

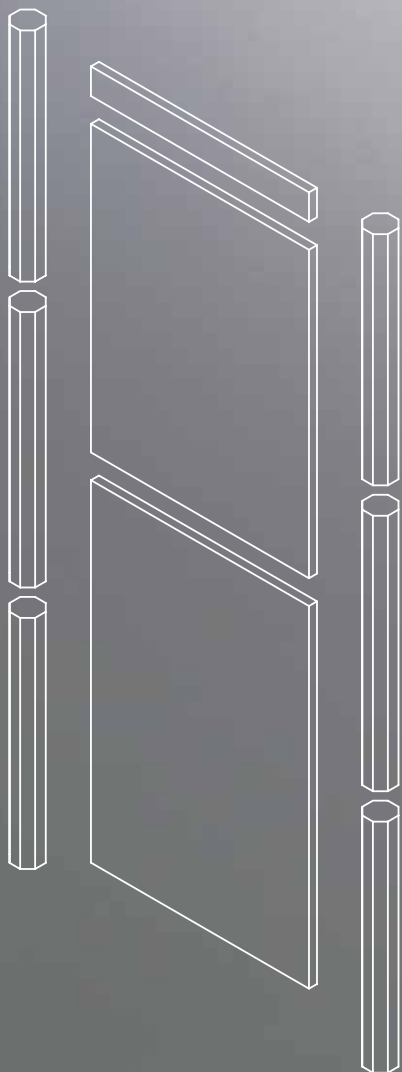







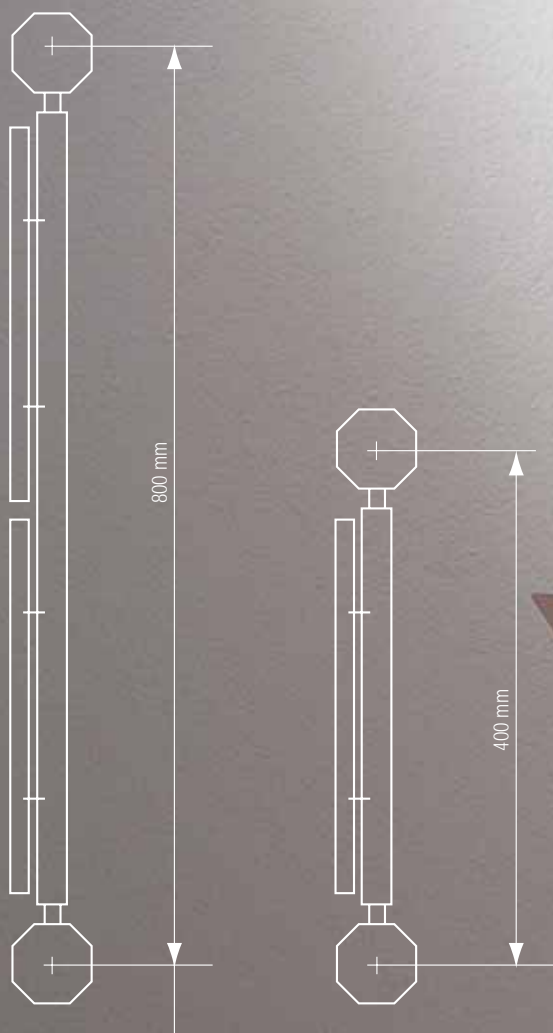

Okta bedeutet „acht“. Von einer achteckigen Holzsäule ausgehend können mit wenigen Handgriffen beliebig viele Muster- bzw. Lagerelemente in verschiedenen Winkeln miteinander verbunden werden. Und schon haben Sie ein Shop-in-Shop-System, das sich jeder Raumsituation anpasst, dabei hochflexibel bleibt, modular erweiterbar ist und Ihr Sortiment hochwertig präsentiert.

**Das Schönste an
Oktashop ist:
Mit einem attrakti-
ven System präsen-
tieren Sie Ihren
Kunden unter-
schiedlichste
Beschläge und
Marken einheitlich
und ansprechend.**

*Von Säule aus-
gehend sind max.
7 Abgänge in den Winkeln
45°, 90°, 135°, 180°, 225°, 270°
und 315° möglich.
Muster- und Lagerelemente sind in
zwei Breiten verfügbar: 400 mm
und 800 mm (jeweils von Säulenmitte
zu Säulenmitte).
Oktashop gibt es in zwei Höhen: 2/3
(1420 mm) und 1/1 (2100 mm)
Mustertafeln
267 x 267 mm
267 x 560 mm*

Variable Räume



Quadrat groß (klein)	
	
	48 (24)
	
1000 (600)	1000 (600)



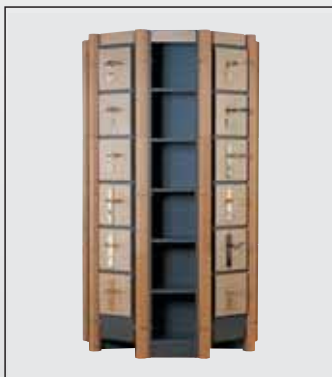

Säulumbau

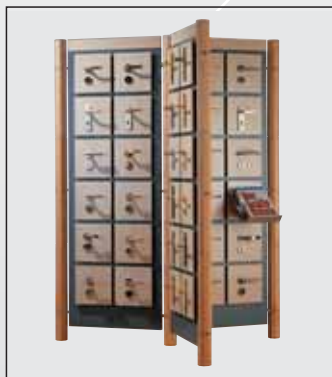
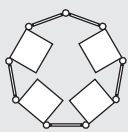

Stern groß (klein)

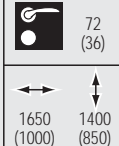
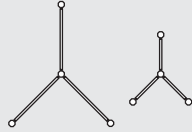

Wand

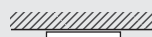

Ecklösung

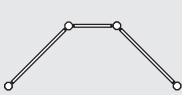

Wand schwenkbar

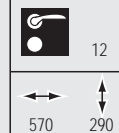
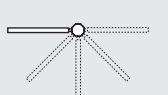

Vario

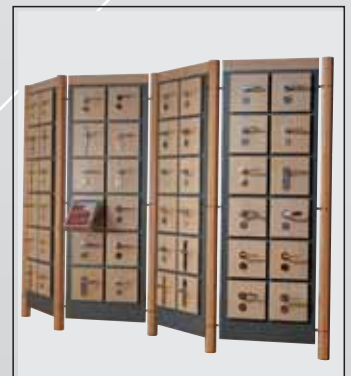
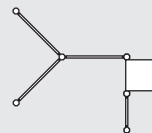

Welle kurz (lang)

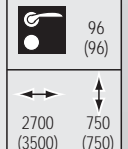

Vario Reihe

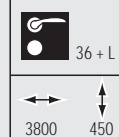

Alle Elemente von Oktashop werden mit dem bewährten Schwerlastverbinder Maxifix von Häfele verbunden. Die Montage ist sehr leicht und schnell. In kurzer Zeit ist so Ihr individueller Shop aufgebaut. Und noch schneller sind die mit Haken versehenen Mustertafeln in die Längsschlitze der Musterelemente eingehängt. Für die Beratung Ihrer Kunden und für den Vergleich verschiedener Beschläge können Sie die Tafeln abnehmen und umgruppieren.

Oktashop eignet sich hervorragend für:
Vorwandlösungen
Ecklösungen
Freistehende Lösungen
Säulumbauten
Verkaufsreihen

Breites Sortiment

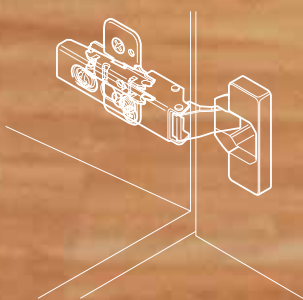
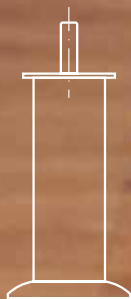

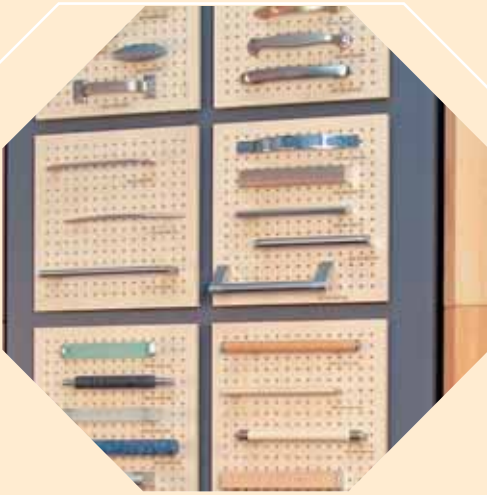

Zierbeschläge

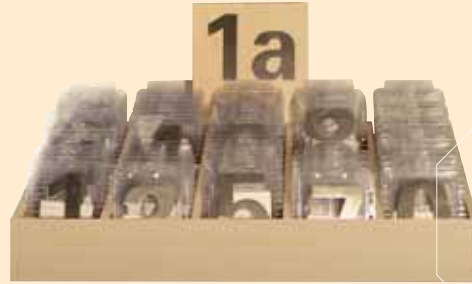

Hausnummern-
box passend
für Technikbox



Türgriffe



Stoßgriffe



SB-Beschläge



Technikbox

Statt verschiedene Systeme zu bewirtschaften und bei verschiedenen Lieferanten zu bestellen, vereint Oktashop alles in einem Shop-in-Shop-System, schafft so unkompliziert Freiheit in der Sortimentsgestaltung und macht das Bestellen einfach wie nie zuvor.

Mit Oktashop haben Sie die Möglichkeit eine Vielzahl von Tür-, Möbel- und Baubeschlägen zu präsentieren. Ihr Häfele-Beschlägeberater weiß aus Erfahrung, was gut läuft und was gerade im Trend ist. Das flexible und modulare System macht Schluss mit uneinheitlichen Systemen der verschiedenen Marken.

Individuelle Betreuung





Hinter Oktashop verbirgt sich mehr als nur ein Präsentationssystem, denn erst unsere individuelle Rundum-Betreuung bringt Ihnen Know-how, Zeitersparnis und Profit.

Mit Oktashop sichern Sie sich eine kompetente Fachberatung und individuelle Vor-Ort-Beratung. Planen Sie mit Ihrem Häfele-Fachberater eine attraktive und optimale Shop-in-Shop-Lösung. Wählen Sie dann gemeinsam Ihre Beschläge-Favoriten aus. Ihr Häfele-Fachberater kennt den Markt bestens. Das umfassende Katalogwerk „Der Große Häfele“ hat alles, was die Möbel- und Baubeschlagwelt zu bieten hat – über 20.000 Artikel der Baubeschlag- und Schließtechnik, darunter mehr als 3.500 Kollektionen an Tür- und Fenstergriffen sowie über 30.000 Möbelbeschläge. Über 95 Prozent der im Katalog enthaltenen Beschläge sind kurzfristig ab Lager Nagold lieferbar und können jederzeit geordert werden. In Auftrag gegebene Shop-in-Shop-Lösungen werden fix und fertig angeliefert, aufgebaut und bestückt. Später dann sorgt Ihr Häfele-Fachberater dafür, dass die Sortimentsauswahl immer aktuell ist.

Zu Oktashop gehört ein rundes Paket an Dienstleistungen:

- Persönliche Beratung „vor Ort“
- Individuelle Shop-in-Shop-Planung
- Bemusterungsservice
- Anlieferung und Aufbau
- Fachgerechtes Training Ihres Verkaufsteams
- Sortiments-Überwachung und -Aktualisierung
- Preisauszeichnung und Aktualisierung

Besserer Verkauf





Zu Oktashop gehört auch eine umfassende Verkaufsförderung von Häfele. Um Kunden zu gewinnen und im Verkaufsgespräch optimal beraten zu können, unterstützen wir Sie mit vielfältigen Maßnahmen und Hilfsmitteln. Ein speziell erstellter Türgriffe-Prospekt dient als Informationsbroschüre für Ihre Kunden und ist gleichzeitig Ihre Bestellunterlage. StarTec-Türbeschläge können Sie bei Ihren Kunden mit einem Aktionsflyer bewerben, den wir ganz individuell mit Ihrem Logo und Kontakt bedrucken. Zur auffälligen Präsentation von Aktionswaren halten wir Aktions- und Thekenmodule in verschiedenen Ausführungen bereit. Für mobile Türdrückerpräsentationen außer Haus können Sie unseren StarTec-Musterkoffer einsetzen.

Damit das Verkaufen richtig Spaß macht, können Sie für Werbung und Präsentation von interessanten Beschlägeangeboten unsere professionellen Verkaufshilfen nutzen.



Beim täglichen Verkauf und bei Hausmessen unterstützen wir Sie gern mit unseren Verkaufsfördermaßnahmen:

- Prospekte
- Aktionsflyer
- Aktionsmodule
- Thekenmodule
- Musterkoffer

Erfolgreiche Lösungen



*Alfons Schrameyer (Gründer
und Inhaber): „Häfele hat alle
namhaften Marken im Sortiment und
Oktashop sieht sehr gut aus.“*





Blum & Co, Meckenheim



Dirk Dröge (Einkaufsleiter): „Mich hat besonders das einheitliche Erscheinungsbild und der kompetente Berater von Häfele überzeugt.“



Willi Pfeffer (Schreinermeister): „Dank seiner Materialien, Größe und Optik fügt sich der kleine Stern von Oktashop sehr homogen in meine Ausstellung ein.“



Schreinerei Pfeffer, Ausstellung Böblingen



Michaela Greiner (Vertriebsbereich Bauelemente): „Oktashop bietet eine große Auswahl auf kleinem Raum und spart mir viel Zeit. Damit verkaufen sich die Türgriffe wie von selbst.“



Julius Ulrich GmbH & Co, Stuttgart

Starker Partner





e@sy link



Oktashop kommt von Häfele. Das sichert Ihnen weitere wesentliche Serviceleistungen für Ihr alltägliches Geschäft. Mit easy-link, dem Online-Bestellsystem, können Sie rund um die Uhr per Internet recherchieren und bestellen. Unser EDV-gesteuertes Lagersystem ermöglicht die umgehende Auslieferung der gewünschten Artikel. Auf über 35.000 Quadratmeter Lagerfläche liegen in Nagold rund 50.000 Artikel in einem der modernsten Versandzentren auf Abruf bereit. Ein schnelles und ausgereiftes Logistiksystem garantiert Ihnen eine hohe Lieferbereitschaft. Durch weltweite Vertriebs- und Beschaffungsaktivitäten von Häfele profitieren Sie auch vom umfangreichen Know-how eines Beschlägespezialisten, der intensiv mit führenden Herstellern, Designern, Planern und Trendsettern rund um den Globus in Kontakt steht.

Häfele-Partner können immer auf ein verkaufskräftiges und kurzfristig verfügbares Sortiment bauen und damit auf eigene teure Lagerhaltung verzichten.



*Unser Know-how kennt keine Grenzen.
Häfele – das Tor zur Beschläge-Welt.*

Eine starke Partnerschaft, die Ihnen mehr Profit bringt:

- Sie gewinnen mehr Zeit für Ihre Kunden, wenn Sie online bestellen!
- Sie sparen sich Investitionen für eine Lagerhaltung!
- Sie sparen sich eine aufwändige Logistik!
- Sie profitieren von weltweitem Beschläge-Know-how!



Wenn Sie noch Fragen zu Oktashop
oder den Häfele-Dienstleistungen haben,
rufen Sie uns einfach an. Ihr Fachberater
informiert Sie kompetent und zeigt Ihnen
gerne, was Häfele unter professioneller
Verkaufsunterstützung versteht.

Häfele GmbH & Co KG
Beschlagtechnik
Verkaufsförderung
Postfach 1237
D-72192 Nagold
Adolf-Häfele-Straße 1
D-72202 Nagold

Überreicht durch:

Tel. +49 (0)74 52 / 95-640
Fax +49 (0)74 52 / 95-639
info@haefele.de
www.haefele.com